

Ketting ref.		Technische gegevens (mm)								
Renold ketting nr.	ISO ref.	Steek (inch)	Steek (mm)							

Renold standaard 142B, 182B

		A	A	E	F	w	e	f	d	g
08B1	08B1	0,500	12,700	1,51	1,51	11	20,8	13,7	4,3	5,8
10B1	10B1	0,625	15,875	1,51	1,51	14	24,9	16,5	5,3	6,8
12B1	12B1	0,750	19,050	1,76	1,76	18	28,1	18,5	6,4	8,2
16B1	16B1	1,000	25,400	3,7	3	24	40	27,4	8,4	10
20B1	20B1	1,250	31,750	4,4	4,1	30	47,5	33	10,5	12,5
24B1	24B1	1,500	38,100	5,4	5	36	61,5	42,7	10,5	16,7

ISO standaard M1

		A	A	E	F	w	e	f	d	g
1161	04	-	6,000	0,57	0,57	5,80	10,0	6,8	2,3	2,5
05B1	05B	-	8,000	0,73	0,73	7,80	11,9	8,6	2,3	3,4
06B1*	06B	0,375	9,525	1,25	1,00	8,00	14,5	10,1	3,3	4,1
08B1	08B	0,500	12,700	1,51	1,51	11,00	20,8	13,0	4,3	5,9
10B1	10B	0,625	15,875	1,51	1,51	14,00	24,9	16,5	5,3	6,8
12B1	12B	0,750	19,050	1,76	1,76	18,00	28,2	21,0	6,6	8,1
16B1	16B	1,000	25,400	3,70	3,00	24,00	39,7	23,0	6,6	10,5
20B1	20B	1,250	31,750	4,40	3,50	30,00	47,5	30,5	8,4	13,2
24B1	24B	1,500	38,100	5,40	5,00	36,00	61,5	42,7	10,5	16,7

* Rechte plaat

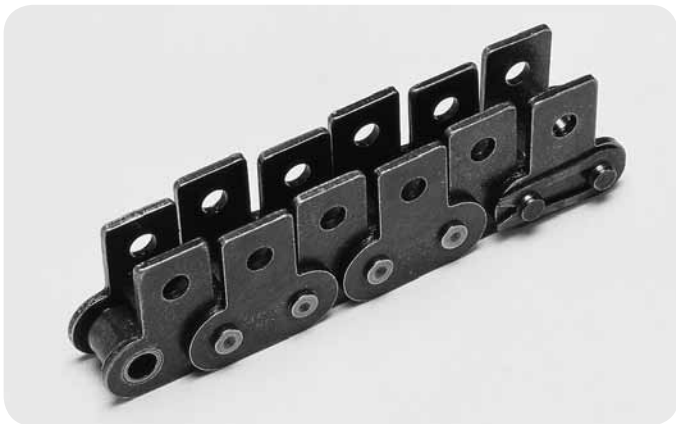

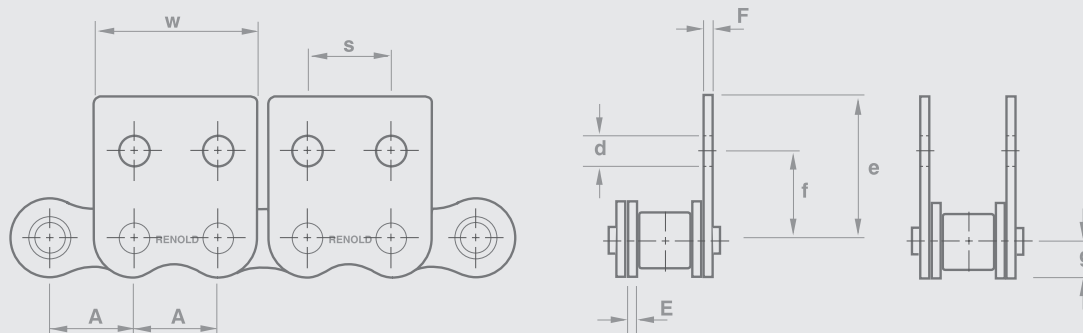

Ketting ref.		Technische gegevens (mm)									
Renold ketting nr.	ISO ref.	Steek (inch)	Steek (mm)								

Renold standaard 142D, 182D

		A	A	E	F	e	f	d	g	w	s
08B1	08B1	0,500	12,700	1,51	1,51	20,8	13,7	4,3	5,8	24,4	12,7
10B1	10B1	0,625	15,875	1,51	1,51	24,9	16,5	5,3	6,8	29,9	15,8
12B1	12B1	0,750	19,050	1,76	1,76	28,1	18,5	6,4	8,2	35,4	19
16B1	16B1	1,000	25,400	3,7	3	40	27,4	8,4	10	45,4	25,4
20B1	20B1	1,250	31,750	4,4	4,1	47,5	33	10,5	12,5	57	31,7
24B1	24B1	1,500	38,100	5,4	5	61,5	42,7	10,5	16,7	71,5	38,1

ISO standaard M2

		A	A	E	F	e	f	d	g	w	s
1161	04	-	6,000	0,57	0,57	10,0	6,8	2,3	2,5	11,1	6,0
05B1	05B	-	8,000	0,73	0,73	11,9	8,6	2,3	3,4	14,8	8,0
06B1*	06B	0,375	9,525	1,25	1,00	14,5	10,1	3,3	4,1	17,6	9,5
08B1	08B	0,500	12,700	1,51	1,51	20,8	13,0	4,3	5,9	24,4	12,7
10B1	10B	0,625	15,875	1,51	1,51	24,9	16,5	5,3	6,8	29,9	15,9
12B1	12B	0,750	19,050	1,76	1,76	28,2	21,0	6,6	8,1	35,4	19,0
16B1	16B	1,000	25,400	3,70	3,00	39,7	23,0	6,6	10,5	46,2	25,4
20B1	20B	1,250	31,750	4,40	3,50	47,5	30,5	8,4	13,2	57,0	31,7
24B1	24B	1,500	38,100	5,40	5,00	61,5	42,7	10,5	16,7	71,5	38,1

* Rechte plaat

