

RENOLD Dubbele steek bevestigingslippen recht

Renold & ISO 606

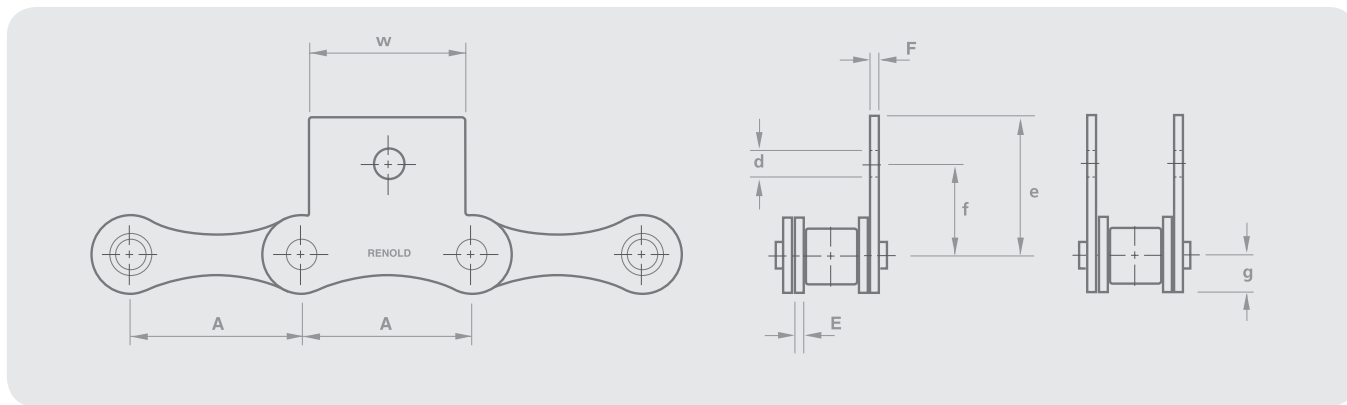

Ketting ref.		Technische gegevens (mm)								
Renold ketting nr.	ISO ref.	Steek (inch)	Steek (mm)							

Renold BS M1 bevestigingslippen

		A	A	E	F	w	e	f	d	g
113083*	208B	1,00	25,40	1,51	1,51	23,8	20,8	13,7	4,3	5,8
113103*	210B	1,25	31,85	1,51	1,51	25,4	24,9	16,5	5,3	7,4
113123*	212B	1,50	38,10	1,73	1,73	20,0	28,3	18,5	6,4	8,2
113168	216B	2,00	50,80	3,70	3,00	40,0	40,0	27,4	8,4	10,3
113203	220B	2,50	63,50	4,40	4,10	40,0	48,7	33,0	10,5	11,3
113243	224B	3,00	76,20	5,40	5,00	70,0	61,5	42,7	10,5	16,7

* Rechte plaat

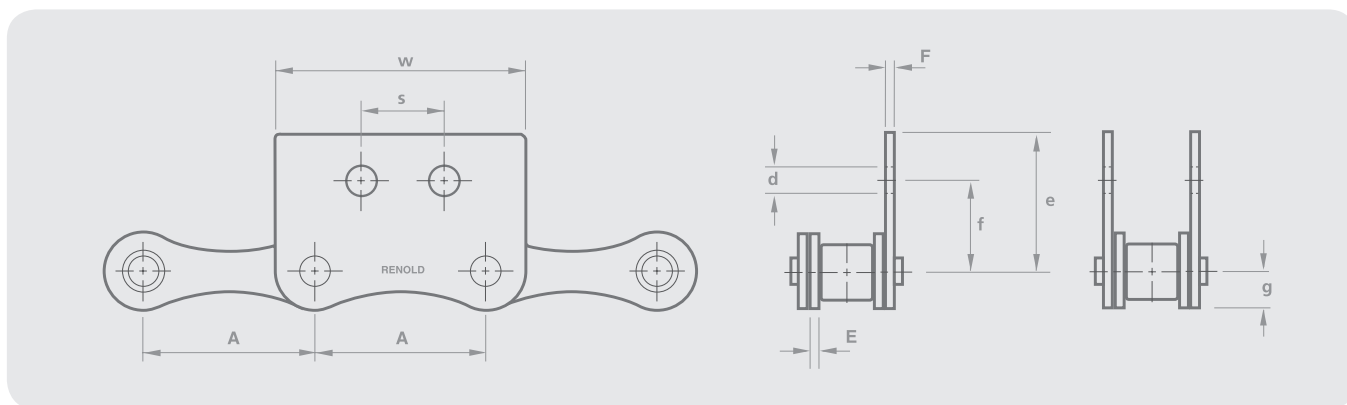

Ketting ref.		Technische gegevens (mm)								
Renold ketting nr.	ISO ref.	Steek (inch)	Steek (mm)							

Renold BS M2 bevestigingslippen

		A	A	E	F	e	f	d	g	w	s
113083*	208B	1,00	25,40	1,51	1,51	20,8	13,7	4,3	5,8	37,1	12,7
113103*	210B	1,25	31,75	1,51	1,51	24,9	16,5	5,3	7,4	46,7	15,8
113123*	212B	1,50	38,10	1,76	1,76	28,3	18,5	6,4	8,2	54,4	19,0
113168	216B	2,00	50,80	3,70	3,00	40,0	27,4	8,4	10,3	71,3	25,4
113203	220B	2,50	63,50	4,40	4,10	48,7	33,0	10,5	11,3	86,5	31,7
113243	224B	3,00	76,20	5,40	5,00	61,5	42,7	10,5	16,7	-	38,1

* Rechte plaat